

majestic

Timpani MD. Symphonic



INDEX

ALGEMENE INFORMATIE EN TIP

MONTAGE VAN EEN NIEUW SLAGVEL : ZIE **A**

HET AFSTELLEN VAN HET SLAGVEL : ZIE **B**

HET PEDAAL GAAT BIJ EEN BEPAALDE STAND VANZELF NAAR BENEDEN : ZIE **C**

HET PEDAAL BLIJFT NIET IN DE GEWENSTE STAND STAAN EN KOMT OMHOOG : ZIE **D**

HET AFSTELLEN VAN DE TOONSCHAALWIJZER : ZIE **E**

HET VEL KRAAKT : ZIE **F**

KALFSVELLEN : ZIE **G**

MAJESTIC PAUKEN

ALGEMENE GEBRUIKSAANWIJZING

- Bij het installeren van de pauken de voorste zwenkwielen altijd naar voren gericht op de rem zetten, ze staan dan altijd even hoog en onder dezelfde hellinghoek.
- Na het installeren van de pauken een paar maal het pedaal heen en weer bewegen en controleren of de velspanning in orde is. (Zie B).
- Wanneer de pauken niet in gebruik zijn dienen de pedalen altijd te worden ontspannen (voorkanten omhoog).
- Doe altijd een beschermhoes over de pauken wanneer ze niet gebruikt worden.
- Wij adviseren i.v.m. de klank en de werking van de pauk, ten minste eens per jaar de vellen te vervangen door nieuwe. (Voor de juiste maat zie tabel B).
- WAARSCHUWING:

Begin nooit onder aan de pauken te sleutelen voordat u er 100% zeker van bent dat de velspanning goed is afgesteld. De fabrieksafstelling van het mechanisme is namelijk op een juiste velspanning gebaseerd.

A

MONTAGE VAN EEN NIEUW SLAGVEL

Eerst dient onder de voorkant van het pedaal een stuk hout o.i.d. te worden aangebracht (ca. 130 mm lang) zodanig dat het pedaal geblokkkeerd wordt en niet meer kan worden ingetrapt. Hierna kunnen de spanschroeven met de bijgeleverde zeskantsleutel helemaal worden losgedraaid.

Dan de spanrand met daarin nog de spanschroeven verwijderen zodanig dat de rode geleiders aan de spanschroef blijven zitten.

Vervolgens een nieuw vel in de spanrand aanbrengen (voor de juiste maat, zie tabel onder **B**) en het geheel weer monteren. Zorg er wel voor dat het geheel goed gecentreerd wordt, de spanschroeven dienen in het midden van de gaten in de poten te zitten zodanig dat de rode geleiders door het gat ongeveer 1 cm naar beneden kunnen worden gedrukt.

Nu het vel op ongeveer de juiste spanning brengen. Dan het blokje onder het pedaal verwijderen en het pedaal helemaal intappen. De pauze minstens 48 uur, met het vel onder spanning, laten staan. Dit i.v.m. de rek van het vel.

Na deze 48 uur het geheel afstellen volgens **B**.

B

HET AFSTELLEN VAN HET SLAGVEL

Om te beginnen dient de velspanning exact te worden afgesteld. Hiertoe dient men eerst het voetpedaal volledig te ontspannen (in de laagste stand, voorkant omhoog).

Dan de spanschroeven zodanig draaien dat de toon een fractie onder de laagste op de toonschaal aangegeven toon zit (zie tabel). Dit kan het best worden gecontroleerd met een elektronisch stemapparaatje.

Hierna het vel volledig rein stemmen (aanslaan circa 9 cm uit de spanrand ter hoogte van de spanschroeven).

In de meeste gevallen is het mechanisme nu weer over het volle bereik in evenwicht.

Tabel B **Belettering diverse toonschalen**

	*	20"	*	23"	*	26"	*	29"	*	32"	*
	*	--	*	--	*	--	*	--	*	--	*
Hoog	*	C	*	A	*	F	*	D	*	B	*
	*	B	*	G	*	E	*	C	*	A	*
	*	A	*	F	*	D	*	B	*	G	*
	*	G	*	E	*	C	*	A	*	F	*
	*	F	*	D	*	B	*	G	*	E	*
Laag	*	E	*	C	*	A	*	F	*	D	*
Velmaat		22"	*	25"	*	28"	*	31"	*	34"	*
Remo-velmaat		2200	*	2500	*	2800	*	3100	*	3400	*

C

HET PEDDAAL GAAT BIJ EEN BEPAALDE STAND VANZELF NAAR BENEDEN

Stel altijd eerst de velspanning precies af volgens **B**. In de meeste gevallen is het mechanisme nu weer volledig in balans.

Mocht dit echter niet het geval zijn, draai dan de veercorrectieknop op de voorkant van de basisplaat enkele slagen naar links naar de " - ".

Blijft het pedaal kritisch of heeft het nu de neiging om omhoog te komen, leg dan de pauk (met de voorste zwenkwielen geblokkeerd naar voren) voorzichtig voorover op een deken o.i.d. Denk eraan de pauk nooit aan de spanrand op te tillen of te verplaatsen.

Draai nu met twee ringsleutels nr. 13 (niet bijgeleverd) aan de onderkant van de pauk, bout en moer (**1**) volgens tekening nr. **186 A** iets strakker en probeer met de hand of het pedaal weer voldoende weerstand heeft. Stel deze bout zodanig af dat het pedaal egaal en redelijk licht (*) heen en weer bewogen kan worden maar toch in elke gewenste stand blijft staan.

*) Let op: Het pedaal met de voet bewegen voelt veel lichter aan dan wanneer dit met de hand gebeurt.

HET PEDDAAL BLIJFT NIET IN DE GEWENSTE STAND STAAN EN KOMT OMHOOG

Stel altijd eerst de velspanning precies af volgens **B**. In de meeste gevallen is het mechanisme nu weer volledig in balans.

Mocht dit echter niet het geval zijn, draai dan de veercorrectieknop op de voorkant van de basispoot enkele slagen naar rechts naar de " + ".

Blijft het pedaal kritisch of heeft het nu neiging om naar beneden te gaan, leg dan de pauk (met voorste zwenkwielen geblokkeerd naar voren) voorzichtig voorover op een deken o.i.d. Denk eraan de pauk nooit aan de spanrand op te tillen of te verplaatsen.

Draai nu met twee ringsleutels nr. 13 (niet bijgeleverd) aan de onderkant van de pauk, bout en moer (**1**) volgens tekening nr. **186 A** iets strakker en probeer nu met de hand of het pedaal weer voldoende weerstand heeft. Stel deze bout zodanig af dat het pedaal egaal en redelijk licht (*) heen en weer bewogen kan worden en in elke gewenste stand blijft staan.

Als het pedaal helemaal ingetrapt niet op de hoogst aangegeven toon op de toonschaal blijft staan (zie ook tabel **B**), draai dan de veermoer (**2**) volgens tekening nr. **186 A** een beetje strakker (beslist niet meer dan een paar slagen).

*) Let op: Het pedaal met de voet bewegen voelt veel lichter aan dan wanneer dit met de hand gebeurt.

D

E

HET AFSTELLEN VAN DE TOONSCHAALWIJZER

Stel altijd eerst de velspanning precies af volgens B, in de meeste gevallen is het mechanisme nu weer volledig in balans.

Als daarna de toonwijzer tegen één van de steunen komt, draai dan aan de onderkant van de toonschaal de vleugelbout los en stel de wijzer zodanig af dat hij aan beide kanten iets ruimte heeft.

Daarna eventueel met behulp van een elektronisch stemapparaatje de belettering instellen.

F

HET VEL KRAAKT

Het komt soms voor dat het vel aan de zijkanten kraakt als men het pedaal intrapt.

Dit is eenvoudig op te lossen door met een föhn (haardroger) het vel alleen tegen de spanrand aan behoorlijk warm te maken. (Dit geldt niet voor kalfsvellen).

Na het afkoelen het geheel weer afstellen volgens B.

G

KALFSVELLEN

Als de pauken zijn uitgerust met "**Ierse kalfsvellen**" dan gelden ook de bovenstaande punten **A & B**. Wel is het afstellen van kalfsvellen veel kritischer (en blijft ook veel kritischer) dan kunststofvellen i.v.m. warmte en luchtvochtigheid.

Wij besteden altijd de uiterste zorg aan onze instrumenten. Mochten er desondanks vragen of opmerkingen zijn, dan kunt u altijd contact opnemen met onze technische dienst.

MAJESTIC HOLLAND B.V.
COMMUNICATIELAAN 6-8
8466 SR NIJEHASKE
T +31 513 468030
F +31 513 468031
E INFO@MAJESTIC-PERCUSSION.COM
WWW.MAJESTIC-PERCUSSION.COM

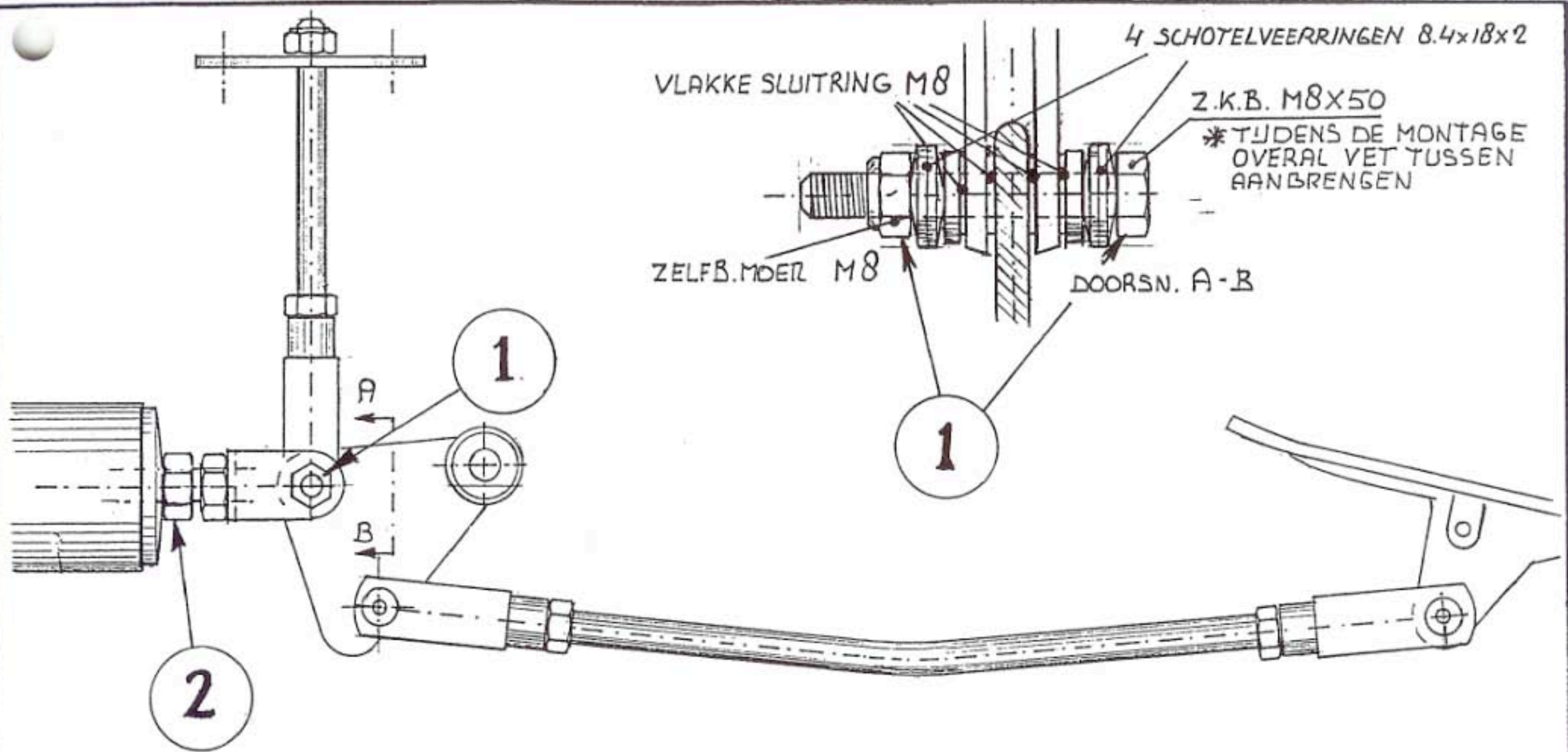

MAJESTIC PAUKEN.		tek.nr.
ALGEMEEN ONDERHOUD		186A
	schaal	—
	mat.	
	datum	21-10-1993
	gew.	
get. T. REITSMAN. HEERENVEEN.		